

Vortex[™]

Instrukcja instalacji i obsługi - Polski
Odkurzacz automatyczny
Tłumaczenie oryginalnej instrukcji obsługi

PL

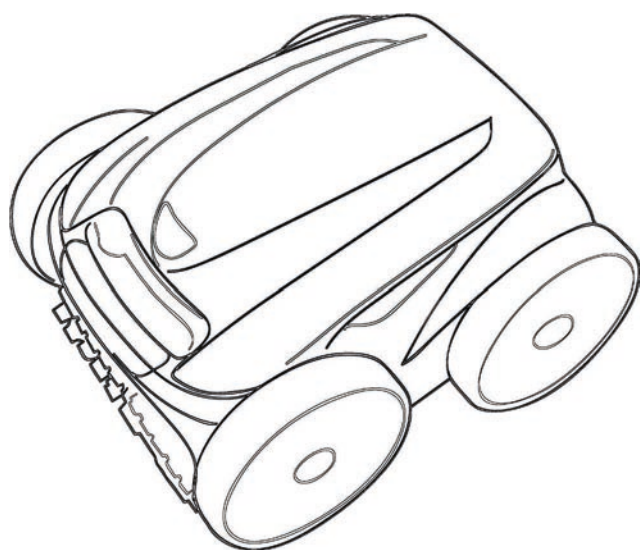

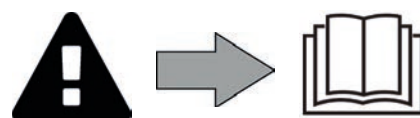

More documents on:
www.zodiac.com



OSTRZEŻENIA

- Przed przystąpieniem do jakichkolwiek czynności związanych z urządzeniem należy koniecznie przeczytać niniejszą instrukcję instalacji i obsługi oraz dostarczoną wraz z urządzeniem broszurę „Gwarancje” – w przeciwnym razie istnieje ryzyko uszkodzenia mienia lub odniesienia poważnych obrażeń, także śmiertelnych, a ponadto gwarancja udzielana na urządzenie zostanie anulowana.
- Zachowaj i przekazaj te dokumenty do wglądu przez cały okres użytkowania urządzenia.
- Zabronione jest rozpowszechnianie lub modyfikowanie tego dokumentu w jakikolwiek sposób bez uzyskania zgody producenta.
- Producent systematycznie modyfikuje swoje produkty, aby udoskonalać ich jakość, w związku z czym informacje zamieszczone w tym dokumencie mogą być modyfikowane bez powiadomienia.

OSTRZEŻENIA OGÓLNE

- Nieprzestrzeganie ostrzeżeń może spowodować uszkodzenie sprzętu w basenie, a także poważne obrażenia lub śmierć.
- Tylko osoba wykwalifikowana w zakresie odpowiednich dziedzin techniki (elektryczność, hydraulika lub chłodnictwo) jest upoważniona do przeprowadzania prac konserwacyjnych lub napraw urządzenia. Wykwalifikowany technik pracujący przy urządzeniu musi używać/nosić osobiste wyposażenie ochronne (takie jak okulary ochronne, rękawice ochronne itp.), aby zmniejszyć ryzyko obrażeń, które mogą wystąpić podczas wykonywania prac przy urządzeniu.  
- Przed rozpoczęciem pracy należy upewnić się, że urządzenie zostało wyłączone, a jego zasilanie jest zablokowane.
- Urządzenie przeznaczone jest do specjalnego użytku w basenach i ośrodkach SPA, nie wolno go używać do żadnych innych celów niż te, dla których został zaprojektowany.
- Urządzenie nie może być używane przez osoby (w tym dzieci) o ograniczonych możliwościach fizycznych, czuciowych lub umysłowych lub pozbawionych doświadczenia lub wiedzy, jeżeli są one pod nadzorem lub wcześniej otrzymały instrukcje dotyczące pewnej obsługi urządzenia i zrozumiały zagrożenia, którym mogą podlegać. Należy nadzorować dzieci, aby upewnić się, że nie bawią się urządzeniem.
- Urządzenie może być używane przez dzieci w wieku powyżej 8 lat i osoby o ograniczonych możliwościach fizycznych, sensorycznych lub umysłowych bądź bez odpowiedniego doświadczenia lub wiedzy, jeżeli wcześniej otrzymały one instrukcje dotyczące obsługi urządzenia lub zostały w odpowiedni sposób przeszkolone i zrozumiały zagrożenia, którym mogą podlegać podczas użytkowania urządzenia. Przeprowadzane przez użytkownika prace dotyczące czyszczenia i konserwacji nie mogą być wykonywane przez dzieci pozostawione bez dozoru.
- Instalacja urządzenia musi być wykonana zgodnie z instrukcjami producenta oraz obowiązującymi normami lokalnymi i krajowymi. Instalator jest odpowiedzialny za instalację urządzenia i przestrzeganie krajowych przepisów instalacyjnych. W żadnym wypadku producent nie może być pociągnięty do odpowiedzialności za jakiegokolwiek nieprzestrzeganie lokalnych norm instalacyjnych.
- W przypadku innych czynności niż opisane w tej instrukcji proste prace konserwacyjne wykonywane przez użytkownika, produkt musi być serwisowany przez wykwalifikowanego specjalistę.
- Jeśli urządzenie działa wadliwie, nie należy podejmować prób samodzielnej naprawy urządzenia, ale skontaktować się z wykwalifikowanym technikiem.
- Szczegółowe informacje na temat wartości bilansu wodnego dozwolonych dla działania urządzenia znajdują się w warunkach gwarancji.
- Każda dezaktywacja, usunięcie lub obejście jakiegokolwiek wbudowanej funkcji zabezpieczającej powoduje automatyczne unieważnienie gwarancji, podobnie jak i użycie części zamiennych pochodzących od nieautoryzowanego producenta zewnętrznego.
- Nie należy rozpylać na urządzenie jakiegokolwiek środka owadobójczego ani innych substancji chemicznych (łatwopalnych lub niepalnych), ponieważ może to spowodować uszkodzenie obudowy i pożar.
- Nie dotykać wentylatora ani ruchomych części i nie trzymać żadnych przedmiotów ani palców w pobliżu ruchomych części podczas pracy urządzenia. Ruchome części mogą spowodować poważne obrażenia lub śmierć.

OSTRZEŻENIA DOTYCZĄCE URZĄDZEŃ ELEKTRYCZNYCH

- Zasilanie urządzenia musi być chronione przez specjalne urządzenie różnicowoprądowe o wartości 30 mA, zgodnie z przepisami obowiązującymi w kraju instalacji.
- Nie używaj przedłużacza do podłączania urządzenia – podłącz urządzenie bezpośrednio do odpowiedniego obwodu zasilania.
- Przed każdą pracą sprawdź, czy:
 - Wymagane napięcie wejściowe wskazane na tabliczce znamionowej urządzenia odpowiada napięciu zasilania sieciowego;
 - Zasilanie sieciowe jest zgodne z zapotrzebowaniem urządzenia na energię elektryczną i jest odpowiednio uziemione.
- W przypadku nienormalnej pracy lub jeśli z urządzenia wydobywa się niecodzienny zapach, należy natychmiast przerwać pracę, odłączyć zasilanie i skontaktować się ze specjalistą.
- Przed wykonaniem jakichkolwiek czynności serwisowych lub konserwacyjnych przy urządzeniu należy sprawdzić, czy jest ono pozbawione zasilania i całkowicie odłączone od zasilania oraz czy wszelkie inne urządzenia lub akcesoria podłączone do urządzenia są również odłączone od instalacji zasilania.
- Nie należy odłączać i nie podłączać ponownie urządzenia podczas pracy.
- Nie ciągnij za kabel zasilający, aby go odłączyć.
- Jeśli kabel zasilający jest uszkodzony, może zostać wymieniony na nowy tylko przez producenta, jego autoryzowanego przedstawiciela lub warsztat naprawczy.
- Nie wolno wykonywać prac naprawczych lub konserwacyjnych mokrymi rękami lub gdy urządzenie jest mokre.
- Przed podłączeniem urządzenia do źródła zasilania sprawdź, czy listwa zaciskowa lub gniazdko elektryczne, do którego urządzenie zostanie podłączone, znajduje się w dobrym stanie i nie jest uszkodzone ani zardzewiałe.
- W czasie burzy odłącz urządzenie od zasilania, aby zapobiec uszkodzeniu przez uderzenie pioruna.

INFORMACJE SPECYFICZNE DOTYCZĄCE URZĄDZEŃ „Roboty do czyszczenia basenów”

- Robot jest przeznaczony do pracy w wodzie basenowej o temperaturze od 15°C do 35°C.
- Aby uniknąć możliwości obrażeń lub uszkodzenia robotów do czyszczenia, nie należy używać robota poza wodą.
- Aby uniknąć ryzyka obrażeń, pływanie jest zabronione, gdy robot znajduje się w basenie.
- Nie wolno używać robota, kiedy w basenie przeprowadzane jest szybkie chlorowanie.
- Nie pozostawiać robota bez opieki przez dłuższy czas.

OSTRZEŻENIE DOTYCZĄCE WYKORZYSTANIA ROBOTA W BASENIE Z POWŁOKĄ WINYLOWĄ

- Przed zainstalowaniem robota należy dokładnie obejrzeć powłokę basenu. Jeśli liner jest w niektórych miejscach uszkodzony, nie należy instalować robota aż do przeprowadzenia naprawy lub wymiany lineru przez wykwalifikowanego specjalistę. Producent nie ponosi w żadnym wypadku jakiegokolwiek odpowiedzialności za ewentualne uszkodzenie lineru.
- Powierzchnia niektórych powłok winylowych z wzorami dekoracyjnymi może szybko ulegać zużyciu: wzory i/lub ich kolor może ulec uszkodzeniu, blaknąć lub zanikać w kontakcie z określonymi przedmiotami. Producent robota nie ponosi żadnej odpowiedzialności w razie zużycia powłoki winylowej lub wymazania wzorów i uszkodzenia te nie są objęte ograniczoną gwarancją udzielaną przez naszą firmę.

OSTRZEŻENIE DOTYCZĄCE WYKORZYSTYWANIA ROBOTA W BASENIE ZE STALI NIERDZEWNEJ

- Powierzchnia niektórych basenów ze stali nierdzewnej może być bardzo delikatna. Powierzchnia tych basenów może zostać uszkodzona poprzez naturalne tarcie odpadów o powłokę, spowodowane na przykład przez koła, gąsienice lub szczotki robotów, w tym także elektrycznych robotów basenowych. Producent robota nie ponosi żadnej odpowiedzialności w razie zużycia lub zarysowania basenów ze stali nierdzewnej i uszkodzenia te nie są objęte ograniczoną gwarancją udzielaną przez naszą firmę.

SPIS TREŚCI



1 Informacje przed rozpoczęciem użytkowania

5

1.1 Zawartość opakowania	5
1.2 Charakterystyka techniczna i oznakowanie	6
1.3 Zasada działania	7
1.4 Przygotowanie basenu	7



2 Obsługa

8

2.1 Zanurzenie robota w basenie	8
2.2 Zamocowanie na podstawie (w zależności od modelu)	8
2.3 Podłączanie zasilania elektrycznego	9
2.4 Funkcjonalności zasilacza z funkcją sterowania	10
2.5 Uruchamianie cyklu czyszczenia	11
2.6 Ustawienie zegara i programowanie cykli czyszczenia (w zależności od modelu)	12
2.7 Pilot zdalnego sterowania (w zależności od modelu)	14
2.8 Wyjmowanie robota z wody	15
2.9 Prawidłowe praktyki po każdym czyszczeniu	16



3 Konserwacja

17

3.1 Czyszczenie robota	17
3.2 Czyszczenie filtra natychmiast po wyjęciu z wody	17
3.3 Czyszczenie śmigła	18
3.4 Wymiana szczotek	19
3.5 Wymiana opon	20



4 Rozwiązywanie problemów

21

4.1 Zachowanie urządzenia	21
4.2 Alerty użytkownika	22
4.3 Menu diagnostyki wstępnej (w zależności od modelu)	23



Porada dotycząca ułatwienia kontaktu ze sprzedawcą

W celu ułatwienia późniejszego kontaktu ze sprzedawcą, należy zanotować jego dane kontaktowe oraz prawidłowo wypełnić informacje „produkt” znajdujące się na ostatniej stronie instrukcji.

PL



1 Informacje przed rozpoczęciem użytkowania

1.1 I Zawartość opakowania

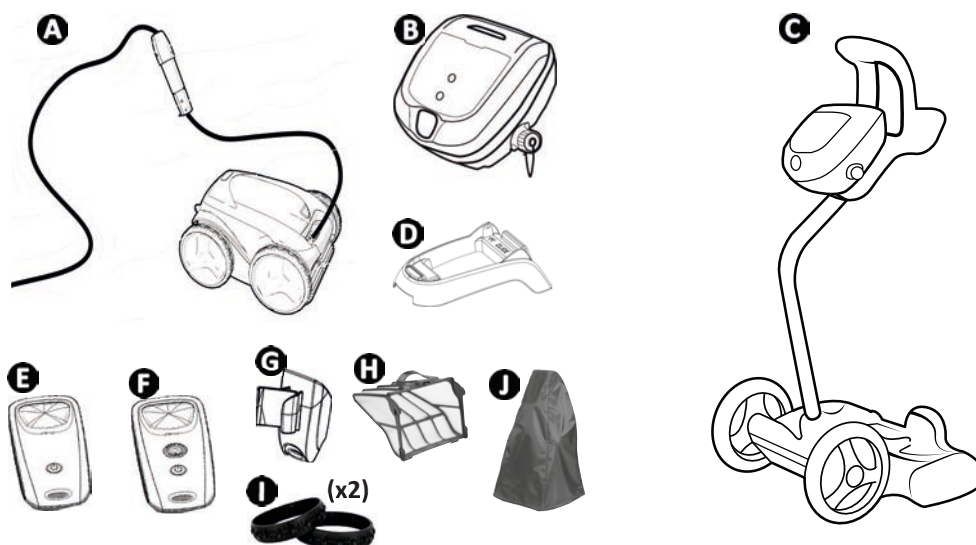

		GV 33xx OV 33xx RV 42xx Vortex™ PS2 Vortex™ 205	AV 34xx GV 34xx J 34xx OV 34xx RV 43xx RV 44xx Vortex™ 3 PLUS	AV 35xx GV 35xx OV 35xx Vortex™ 4 PLUS Vortex 305	RV 45xx	BV 52xx J 52xx GV 52xx OV 53xx OV 54xx RV 53xx RV 54xx RV AQ54 RV CAxx Vortex™ PS 400	RV 55xx RV 56xx
	Robot + kabel pływający	✓	✓	✓	✓	✓	✓
A	Koła napędowe przednie (2WD)	✓	✓	✓	✓		
	Koła napędowe przednie/tylne (4WD)					✓	✓
B	Zasilacz z funkcją sterowania	✓	✓	✓	✓	✓	✓
C	Zestaw wózka	+	✓	✓	✓	✓	✓
D	Podstawa na zasilacz z funkcją sterowania	✓					
E	Pilot zdalnego sterowania Kinetic			✓			
F	Pilot zdalnego sterowania Kinetic „Tryb wyjmowania z wody”				✓		✓
G	Podstawka na pilota zdalnego sterowania			✓	✓		✓
H	Filtr drobnych zanieczyszczeń 100 µ	✓	✓	✓	✓	✓	✓
	Filtr dużych zanieczyszczeń 200 µ Filtr bardzo drobnych zanieczyszczeń 60 µ	+	+	+	+	+	+
I	Opony przednie „do płytek”	+ / ✓ (GV 3320, GV 3420, GV 3520, Vortex PS 200, Vortex 205, Vortex 305, OV 3310, OV 3480, OV 3505, OV 3510, AV 348 50, AV 350 50)					
J	Pokrowiec ochronny	+ / ✓ (RV 4460)					

✓: Dostarczane w zestawie +: Dostępne jako wyposażenie opcjonalne

1.2 I Charakterystyka techniczna i oznakowanie

1.2.1 Charakterystyka techniczna

	GV 3320 OV 33xx RV 4200 Vortex™ 205 Vortex™ PS 200	AV 348 50 - AV 350 50 - BV 5200 - J 3485 - J 5200 - GV 3420 - GV 3520 - GV 5220 - OV 3400 - OV 34xx - OV 35xx - OV 5200 - OV 53xx - OV 54xx - RV AQ54 - RV CAxx - RV 43xx - RV 44xx - RV 53xx - RV 54xx - Vortex™ 3 PLUS - Vortex™ 4 PLUS - Vortex™ 305 - Vortex™ PS 400	RV 45xx RV 5500	RV 5600
Napięcie zasilania zasilacza z funkcją sterowania	220-240 VAC, 50 Hz			
Napięcie zasilania robota	30 VDC			
Maksymalny pobór mocy	150 W			
Długość kabla	15 m	18 m	21 m	25 m
Ciężar robota (bez kabla)	10,2 kg			
Szerokość zasysania	270 mm			
Maksymalna głębokość robocza	4 m			
Wskaźnik ochrony Zasilania	IPX5			
Wskaźnik ochrony Robota	IPX8			

PL

1.2.2 Oznakowanie

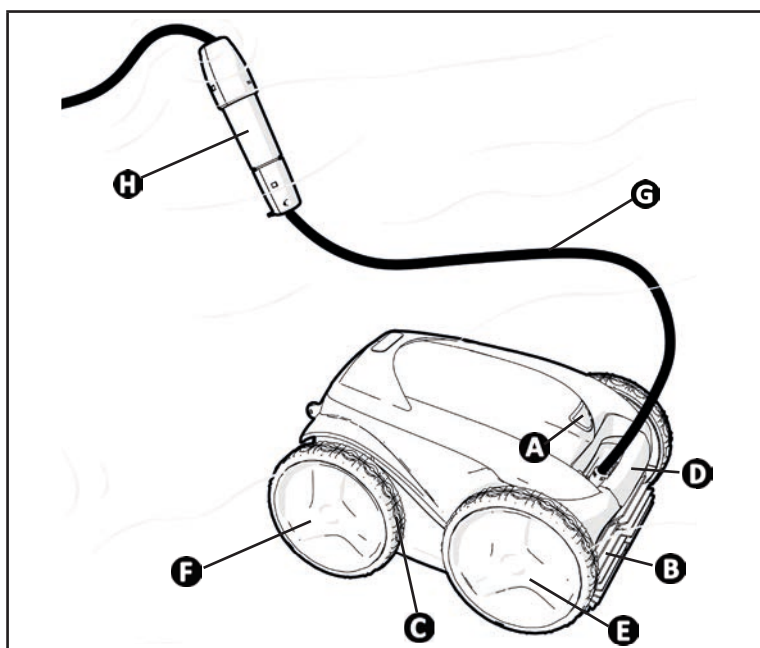

- A**: Blokada klapki dostępu do filtra
- B**: Szczotki
- C**: Opony
- D**: Uchwyt do przenoszenia i wyjmowania z wody
- E**: Koła napędowe przednie
- F**: Koła napędowe tylne (w zależności od modelu)
- G**: Kabel pływający
- H**: Kółko obrotowe (w zależności od modelu)

1.3 I Zasada działania

Robot jest niezależny od systemu filtrowania i może działać autonomicznie. Wystarczy podłączyć go do sieci. Robot porusza się w optymalny sposób, aby wyczyścić wszystkie strefy basenu, dla którego został zaprojektowany (w zależności od modelu: dno, ściany, linia wodna). Zanieczyszczenia są zasysane i zatrzymywane w filtrze robota. Zasilacz z funkcją sterowania umożliwia rozpoczęcie, wybór i zaplanowanie czyszczenia (w zależności od modelu).

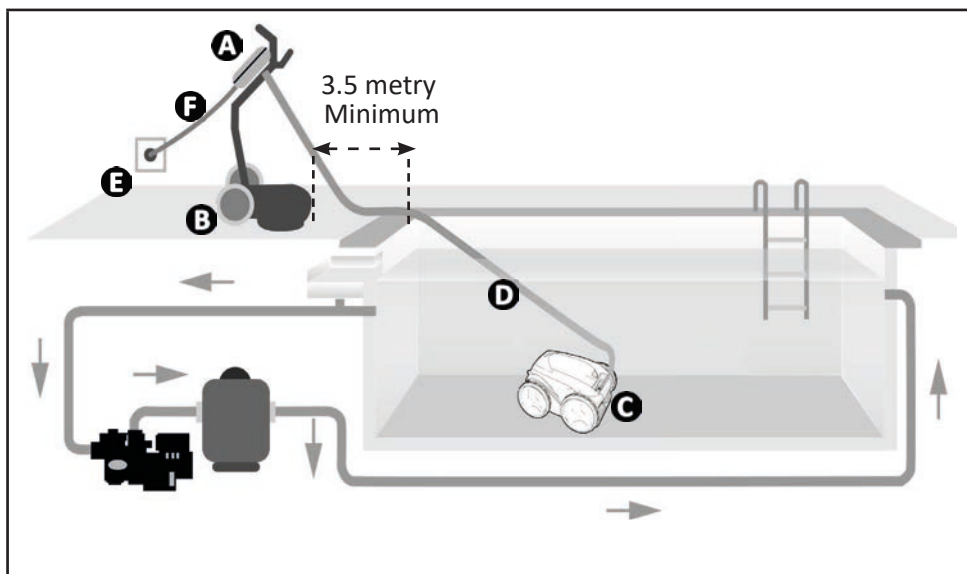

- A:** Zasilacz z funkcją sterowania
- B:** Wózek
- C:** Robot
- D:** Kabel pływający
- E:** Gniazdko zasilania
- F:** Przewód zasilający

1.4 I Przygotowanie basenu



• Ten produkt jest przeznaczony do użytku w basenach zainstalowanych na stałe. Nie wolno używać go w basenach demontowanych. Stały basen jest wbudowany w ziemię lub ustawiony na ziemi i nie można go łatwo zdemontować ani przechowywać.

- Urządzenie musi być używane w wodzie basenowej, której jakość jest następująca:

Temperatura wody	Od 15°C do 35°C
pH	Od 6,8 do 7,6
Wolny chlor	< 3 mg/l

- Aby zapewnić optymalne działanie urządzenia, kiedy basen jest bardzo brudny, szczególnie po pierwszej instalacji, należy usunąć największe zanieczyszczenia ręcznie za pomocą siatki.
- Usunąć termometry, zabawki i inne przedmioty, które mogą uszkodzić urządzenie.



2 Obsługa

2.1 I Zanurzenie robota w basenie

- Rozwinąć kabel obok basenu na całą długość, aby uniknąć możliwości jego zaplątania podczas zanurzania (patrz na ilustracji **1**).
- Stać na środku długości basenu, aby zanurzyć robota (patrz na ilustracji **2**). Ruch robota zostanie zoptymalizowany, a możliwość zaplątania kabla będzie zmniejszona.
- Zanurzyć robota w wodzie pionowo (patrz na ilustracji **3**).
- Poruszyć nim lekko we wszystkich kierunkach, aby usunąć powietrze (patrz na ilustracji **4**).
- Urządzenie musi samodzielnie opaść na dno basenu. Podczas zanurzania, robot automatycznie pociągnie za sobą niezbędną długość kabla (patrz na ilustracji **5**).

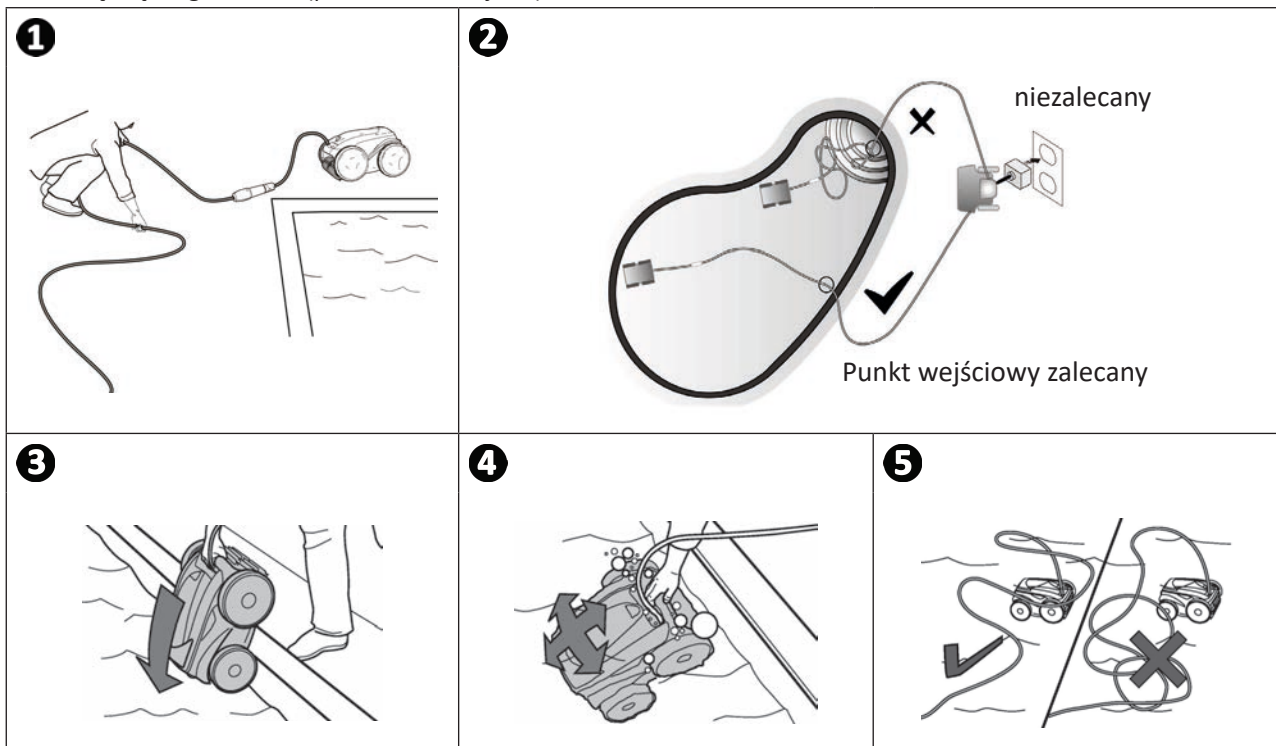

2.2 I Zamocowanie na podstawie (w zależności od modelu)

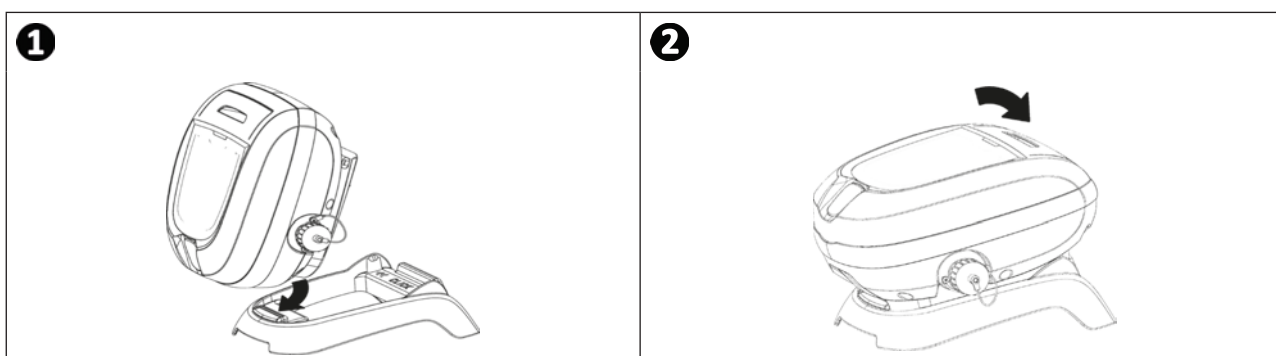

2.3 I Podłączanie zasilania elektrycznego

Aby uniknąć ryzyka porażenia prądem, pożaru lub poważnych obrażeń, postępuj zgodnie z poniższymi instrukcjami:



- Zabrania się stosowania przedłużaczy.
- Upewnij się, że gniazdko elektryczne jest łatwo dostępne oraz zabezpieczone przed deszczem i zachlapaniem.
- Zasilacz z funkcją sterowania jest zabezpieczony przed rozpryskami, ale nie wolno zanurzać do w wodzie ani jakiegokolwiek innej cieczy. Nie wolno instalować go w miejscu zalewanym przez wodę - musi on zawsze znajdować się w odległości co najmniej 3,5 metra od krawędzi basenu, należy również unikać narażania zasilacza z funkcją sterowania na bezpośrednie działanie promieni słonecznych.
- Zasilacz z funkcją sterowania powinien być umieszczony w pobliżu gniazdka elektrycznego.

- Odkręcić zatyczkę zabezpieczającą (patrz na ilustracji 1).
- Podłączyć kabel pływający do zasilacza z funkcją sterowania i zablokować gniazdo, wkręcając pierścień w kierunku zgodnym z ruchem wskazówek zegara (ryzyko uszkodzenia kabla pływającego) (patrz na ilustracji 2).
- Upewnić się, że złącze jest prawidłowo osadzone, aby nie dopuścić do przedostania się wody (patrz na ilustracji 3).
- Podłączyć przewód zasilający (patrz na ilustracji 4). Zasilacz z funkcją sterowania musi zostać koniecznie podłączony do gniazdka chronionego wyłącznikiem różnicowoprądowym o maksymalnej wartości 30 mA (**w razie wątpliwości należy skontaktować się z wykwalifikowanym technikiem**).

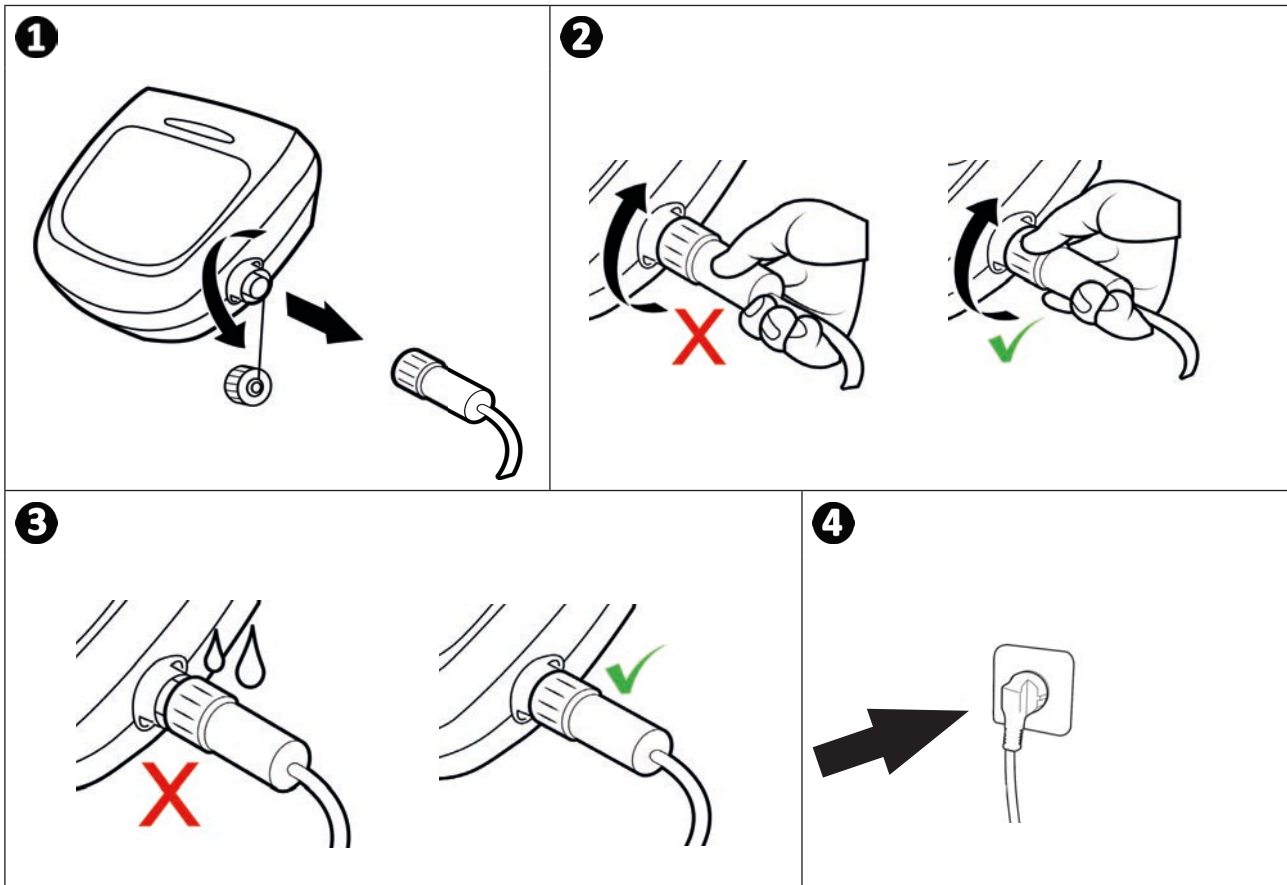

2.4 I Funkcjonalności zasilacza z funkcją sterowania

Symbol	Nazwa	GV 3320 OV 3300 OV 3310 OV 3400 Vortex™ PS 200 RV 4200 RV 4310 Vortex™ 205	AV 348 50 GV 3420 OV 3410 J 3485 OV 3450 OV 3480 RV 4390 Vortex™ 3 PLUS	AV 350 50 GV 3520 OV 3500 OV 3505 OV 3510 Vortex™ 4 PLUS Vortex™ 305	RV 4400 RV 4430 RV 4460	RV 4550	RV 4560	BV 5200 GV 5220 J 5200 OV 5200 OV 5300 OV 5330 OV 5345 OV 5390 RV CA52 RV 5300	OV 5410 OV 5430 OV 5460 RV 5380 RV 5450 RV AQ54 RV CA54 Vortex™ PS 400	RV 5400 RV 5470	RV 5500 RV 5600
	Uruchamianie/ Zatrzymywanie urządzenia	✓	✓	✓	✓	✓	✓	✓	✓	✓	✓
	Wskaźnik „Kontrola”	✓	✓		✓			✓			
	Wskaźnik „Czyszczenie filtra”				✓	✓	✓	✓	✓	✓	✓
	Tryb wyjmowania z wody				✓	✓	✓		✓	✓	✓
	Czyszczona powierzchnia		✓	✓	✓	✓	✓	✓	✓	✓	✓
	Tylko dno										
	Dno + ściany + linia wody		✓	✓	✓	✓	✓	✓	✓	✓	✓
	Tylko linia wody										✓
	Kształt basenu										✓
	Prostokątny z płaskim dnem										✓
	Inne kształty, inne rodzaje dna										✓
	Intensywność czyszczenia										✓
	Z niską intensywnością										✓
	Z wysoką intensywnością										✓
	Programowanie cykli czyszczenia						✓			✓	✓
	Zwiększanie lub zmniejszanie czasu czyszczenia			✓		✓					
	Włączanie / wyłączanie pilota			✓		✓	✓				✓

PL

✓: Dostępne

2.5 I Uruchamianie cyklu czyszczenia

Aby uniknąć ryzyka obrażeń lub uszkodzenia mienia, należy postępować zgodnie z poniższymi instrukcjami:











- Kąpiel jest zabroniona, gdy urządzenie znajduje się w basenie.
- Nie korzystaj z urządzenia, kiedy w basenie wykonywane jest chlorowanie szkodowe - należy poczekać, aż poziom chloru osiągnie zalecaną wartość przed ponownym zanurzeniem robota.
- Nie należy używać urządzenia, jeżeli przykrycie basenu jest zamknięte.

- Po włączeniu zasilania zasilacza z funkcją sterowania zaświecą się poszczególne symbole, wskazujące:
 - Wykonywaną czynność
 - Wybór trybu czyszczenia
 - Konieczność przeprowadzenia prac konserwacyjnych
- Zasilacz z funkcją sterowania przełącza się do trybu gotowości po 10 minutach, wyświetlacz i diody LED gasną. Wystarczy nacisnąć dowolny przycisk, aby wyjść z trybu gotowości. Tryb gotowości nie zatrzymuje działania urządzenia, kiedy wykonuje ono czyszczenie.

2.5.1 Wybór trybu czyszczenia (w zależności od modelu)

- Domyślnie cykl czyszczenia jest już skonfigurowany - wyświetlane są symbole i na ekranie pojawia się czas czyszczenia, na przykład: **0:45** (w zależności od modelu).
- Tryb czyszczenia może zostać wybrany w dowolnej chwili przed uruchomieniem urządzenia lub podczas jego pracy. Nowy cykl zostanie uruchomiony natychmiast, a odliczanie pozostałego czasu poprzedniego cyklu zostanie wyzerowane.
- Urządzenie dostosowuje swoją strategię przemieszczania się do wybranego czyszczenia w celu optymalizacji współczynnika pokrycia.

Czyszczona powierzchnia	Kształt basenu	Intensywność czyszczenia
 Tylko dno	 Inne kształty, inne rodzaje dna	 Z niską intensywnością
 Dno + ściany + linia wody	 Prostokątny z płaskim dnem	 Z wysoką intensywnością
 Tylko linia wody		



- Naciśnij , aby uruchomić cykl czyszczenia.



Wskazówka umożliwiająca poprawę wydajności czyszczenia

Na początku sezonu kąpielowego uruchom kilka cykli czyszczenia w trybie samego dna (po usunięciu dużych zanieczyszczeń za pomocą siatki zanurzeniowej). Regularne stosowanie robota czyszczącego (bez przekraczania 3 cykli tygodniowo) pozwoli cieszyć się czystością basenu, a filtr będzie zatkany w mniejszym stopniu.

2.5.2 Regulacja czasu czyszczenia (w zależności od modelu)

- Możliwe jest zmniejszenie lub zwiększenie czasu czyszczenia wybranego lub bieżącego cyklu:
 -  : Zmniejszenie o 30 minut.
 -  : Zwiększenie o 30 minut.
- Naciśnij , aby zatwierdzić.

2.6 I Ustawienie zegara i programowanie cykli czyszczenia (w zależności od modelu)



- Nie odłączaj kabla zasilającego po ustawieniu czasu, w przeciwnym razie ustawienie może zostać utracone. W przypadku awarii zasilania godzina pozostanie zapamiętana przez około 2 minuty.

2.6.1 Ustawienie zegara

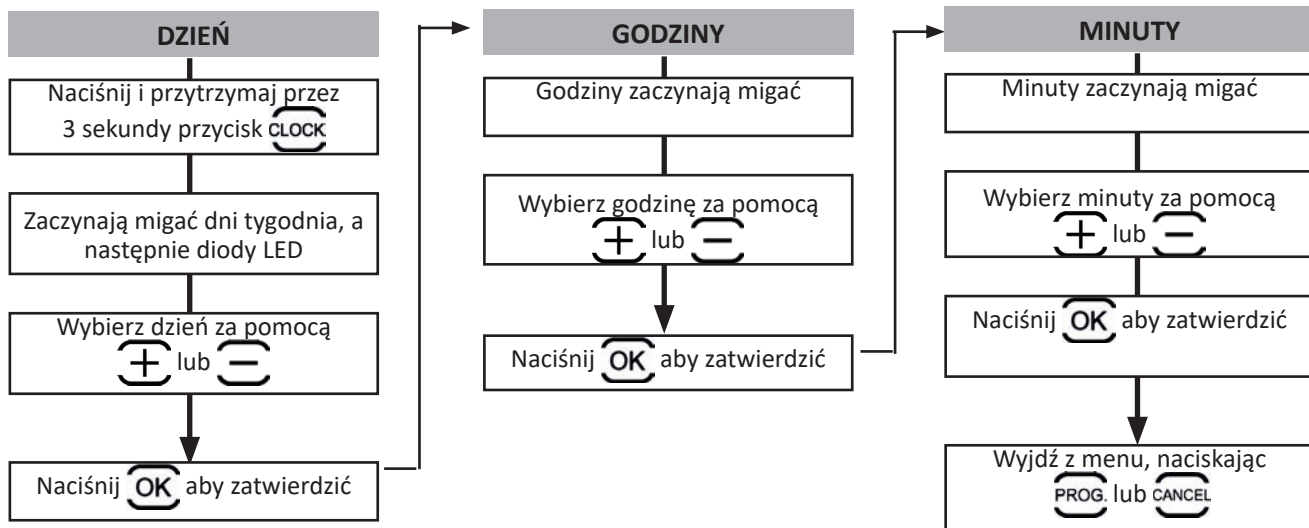

2.6.2 Programowanie cykli czyszczenia

Można zaprogramować **maksymalnie 7 cykli czyszczenia** (na przykład 2 dni w tygodniu: środa i sobota w okresie 4 tygodni).

- Przed zaprogramowaniem cykli czyszczenia konieczne jest ustawienie zegara, patrz § « 2.6.1 Ustawienie zegara ».
- Rozpocznij od wybrania cyklu czyszczenia na zasilaczu z funkcją sterowania, patrz § « 2.5.1 Wybór trybu czyszczenia (w zależności od modelu) ».
- Następnie zaprogramuj dni, godziny i minuty:

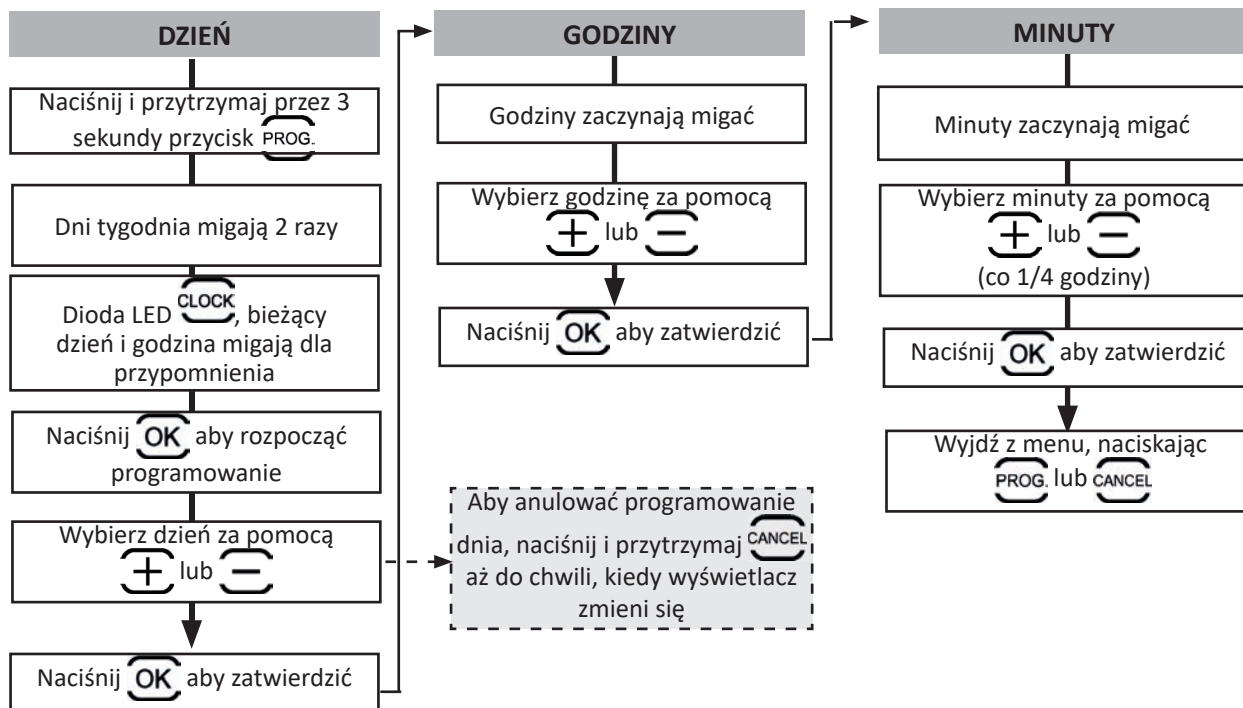

- Programowanie kończy się automatycznie po zakończeniu 7-ego cyklu czyszczenia, dioda LED **PROG.** gaśnie.
- Aby anulować WSZYSTKIE ustawienia programowania, wyjdź z menu **PROG.**, a następnie naciśnij i przytrzymaj **CANCEL** aż do chwili, kiedy wyświetlacz zmieni się.



Porada: sprawdź programowanie



Naciśnij **PROG.**. Każde ustawienie programowania jest wyświetlane przez 3 sekundy.

2.7 I Pilot zdalnego sterowania (w zależności od modelu)



- Przestrzegaj kierunku montażu baterii.
- Nie wolno doładowywać baterii, rozbierać jej lub wrzucać do ognia.
- Nie wystawiać jej na działanie wysokich temperatur lub bezpośredniego światła słonecznego.

2.7.1 Włączanie i wyłączenie pilota

- Włączanie: naciśnij .
- Wyłączenie: naciśnij i przytrzymaj .



Wskazówka: poprawa odbioru sygnału pilota

Częstotliwość migania diody LED na pilocie wskazuje jakość odbioru. Jeśli dioda LED miga szybko, jakość odbioru jest dobra.

Aby zapewnić optymalną komunikację między zasilaczem z funkcją sterowania a pilotem:

- Ustaw zasilacz z funkcją sterowania na wózku.
- Skieruj zasilacz z funkcją sterowania w stronę basenu.
- Usuń wszelkie duże przeszkody znajdujące się między zasilaczem z funkcją sterowania a basenem.

2.7.2 Kierowanie ruchem robota

- Pilot jest wyposażony w czujniki ruchu umożliwiające kierowanie robotem:

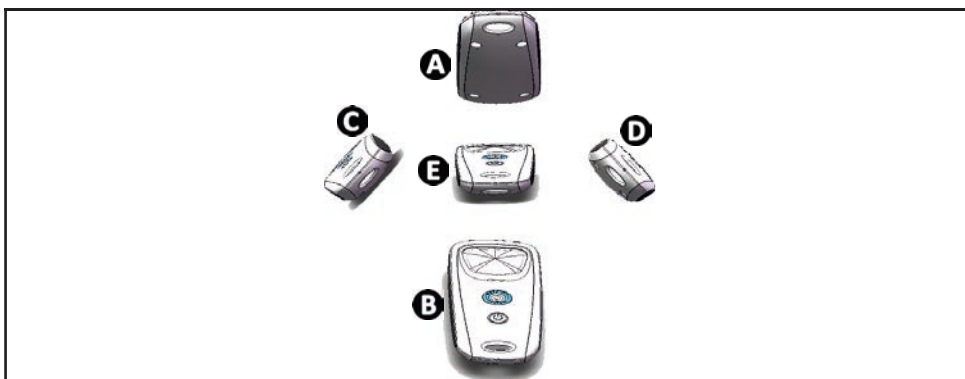



- A**: Do przodu
- B**: Do tyłu
- C**: Obrót w lewo
- D**: Obrót w prawo
- E**: Stop

2.7.3 Wyjmowanie robota z wody (w zależności od modelu)

- Naciśnij . Robot kieruje się w stronę ściany i pozostaje na wysokości linii wodnej.

2.7.4 Synchronizacja pilota z zasilaczem z funkcją sterowania

Domyślnie pilot jest już zsynchronizowany z zasilaczem z funkcją sterowania. W przypadku wymiany pilota / zasilacza z funkcją sterowania lub problemu z synchronizacją, wykonaj poniższe czynności:

- Umieść pilota w odległości wynoszącej **maksymalnie 50 cm** od zasilacza z funkcją sterowania.
- Podłącz zasilacza z funkcją sterowania, sprawdź, czy wyświetlacz wskazuje czas pracy i czy nie jest wykonywany żaden cykl czyszczenia.
- Włącz pilota, naciskając .
- Zanim pilot przejdzie w tryb czuwania (około 45 sekund), naciśnij jednocześnie i przytrzymaj przez 6 sekund  i .
- Sprawdź, czy synchronizacja została przeprowadzona prawidłowo, obserwując wyświetlacz i diodę LED pilota:

Wyświetlacz zasilacza z funkcją sterowania	Dioda LED pilota	Wynik
Prawidłowo → 0:45 2 sekundy	Miga	<ul style="list-style-type: none"> • Synchronizacja udana.
NIEPRAWIDŁOWO	Świeci się	<ul style="list-style-type: none"> • Sprawdź, czy odległość między zasilaczem z funkcją sterowania a pilotem nie przekracza 50 cm. • Sprawdź stan baterii pilota. W razie potrzeby wymień je. Jeżeli problem występuje nadal, należy skontaktować się ze sprzedawcą.



2.8 I Wyjmowanie robota z wody



- Aby nie uszkodzić urządzenia, do jego wyjmowania z wody należy używać wyłącznie uchwytu.

2.8.1 Tryb automatyczny „LIFT SYSTEM”

Funkcja „Lift System” została zaprojektowana w celu ułatwienia wyjmowania robota z wody. Można aktywować ją w dowolnym momencie, podczas cyklu czyszczenia lub po jego zakończeniu.

- W razie potrzeby skieruj robota w stronę wybranej ściany, przytrzymując przycisk wciśnięty przycisk  - robot obróci się. Kiedy zostanie prawidłowo ustawiony w kierunku odpowiedniej ściany, zwolnij przycisk. Robot przesuwa się w stronę ściany (patrz na ilustracji **1**).
- Lub po prostu naciśnij przycisk , aby przemieszczać go w kierunku ściany, która znajduje się naprzeciwko (patrz na ilustracji **1**).
- Robot wspina się po ścianie i pozostaje na wysokości linii wodnej (patrz na ilustracji **2**).
- Użyć uchwytu, aby wyjąć go całkowicie z wody. Robot wyrzuca wodę strumieniem skierowanym do tyłu, aby zmniejszyć swój ciężar (patrz na ilustracji **3**).

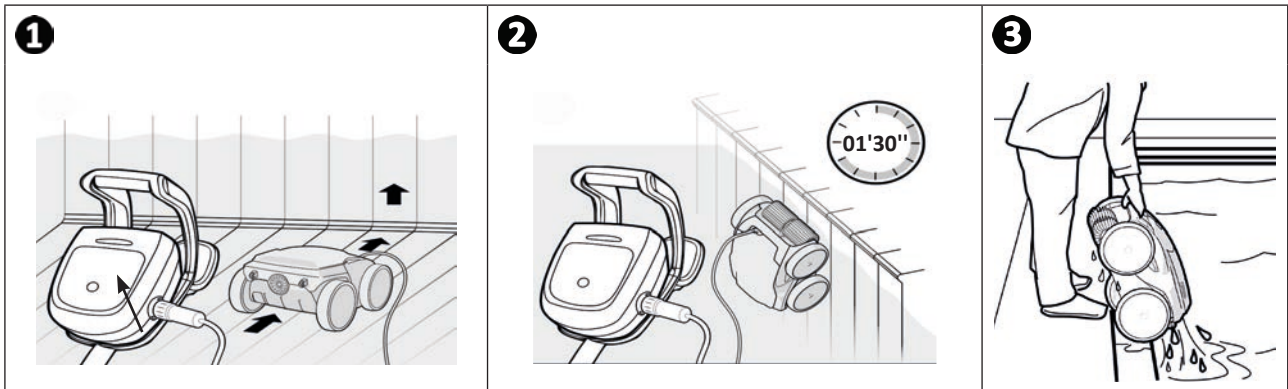

2.8.2 Ręcznie



- Wyłączyć urządzenie, naciskając .
- Przynurzyć robota do krawędzi basenu, delikatnie pociągając za kabel pływający.
- Gdy tylko będzie to możliwe, chwycić robota za uchwyt i ostrożnie wyjąć z basenu, tak aby woda pozostająca wewnątrz robota wypłynęła (patrz na ilustracji **1** i **2**).

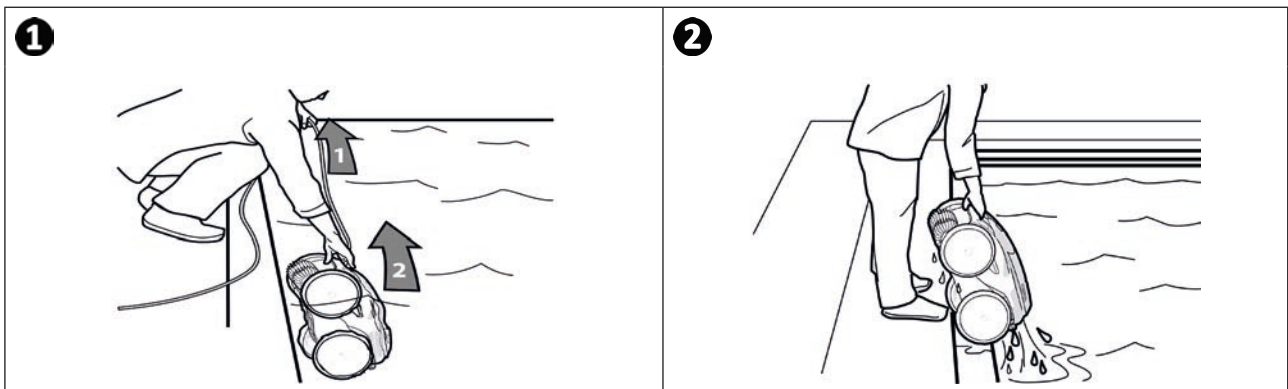

➤ 2.9 I Prawidłowe praktyki po każdym czyszczeniu

2.9.1 Czyszczenie filtra natychmiast po wyjęciu z wody



- Wydajność urządzenia może się zmniejszyć, jeśli filtr jest pełny lub zabrudzony.
- Filtr należy wyczyścić czystą wodą natychmiast po wyjęciu urządzenia po każdym cyklu czyszczenia, nie czekając na wyschnięcie zanieczyszczeń.

- Po każdym cyklu czyszczenia należy wykonać poszczególne kroki czyszczenia filtra, patrz § « 3.2 I Czyszczenie filtra natychmiast po wyjęciu z wody ».

2.9.2 Rozłożyć kabel, aby ograniczyć możliwość zaplątania się kabla

Na zachowanie urządzenia duży wpływ może mieć splątanie kabla. Odpowiednio rozplątany kabel zapewni lepsze pokrycie całej powierzchni basenu.

- Należy rozplątać kabel i rozłożyć go w nasłonecznionym miejscu, aby przywrócić mu pierwotny kształt.

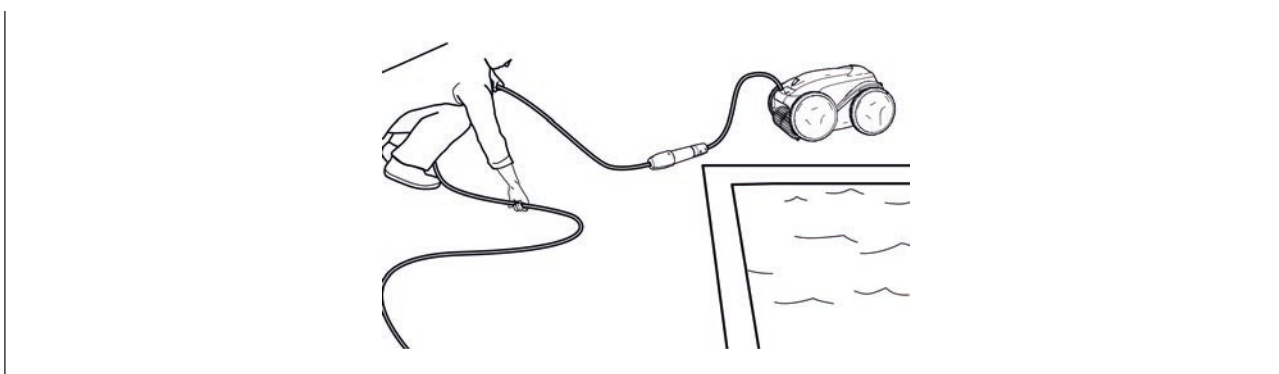

2.9.3 Przechowywanie robota i kabla

- Wkręcić zatyczkę ochronną po odłączeniu kabla pływającego od zasilacza z funkcją sterowania.
- Ustawić robota w pozycji pionowej w miejscu przeznaczonym do tego celu na wózku, aby szybko wyschnął. Dokładnie zwinąć kabel i umieścić go na uchwycie wózka (patrz na ilustracji ❶).
- Przechowywać wszystkie elementy w miejscu chronionym przed bezpośrednim działaniem promieni słonecznych, wilgoci, czynników atmosferycznych i rozpryskami wody. Pokrowiec ochronny jest dostępny jako wyposażenie opcjonalne (patrz na ilustracji ❷).

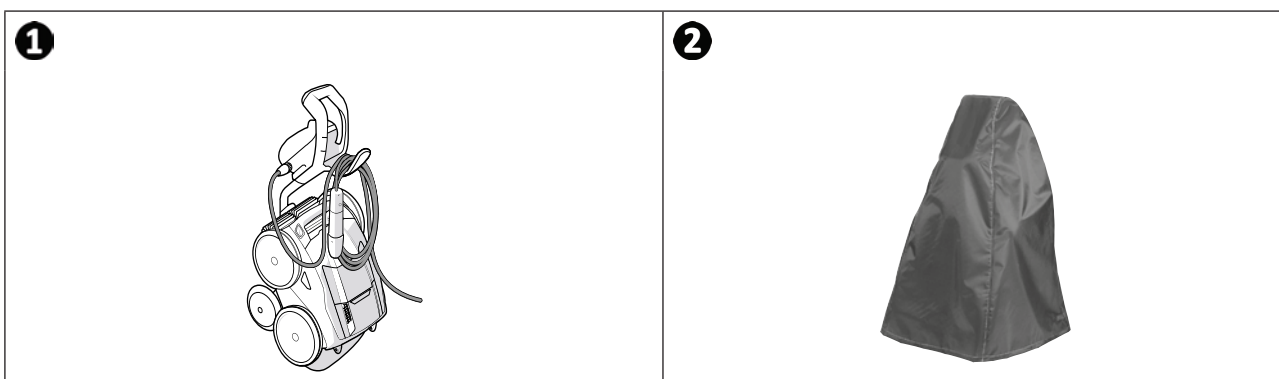



3 Konserwacja



Aby uniknąć ryzyka poważnych obrażeń:

- Odłącz robota od zasilania elektrycznego.

3.1 | Czyszczenie robota

- Urządzenie powinno być regularnie czyszczone czystą wodą lub wodą z niewielką ilością mydła. Nie należy używać rozpuszczalników.
- Obficie spłukać urządzenie czystą wodą.
- Nie pozostawiać robota do wyschnięcia na słońcu na brzegu basenu.



Wskazówka: należy wymieniać filtr i szczotki co 2 lata

Zaleca się wymianę filtra i szczotek co 2 lata w celu zachowania integralności urządzenia i zagwarantowania jego optymalnego poziomu wydajności.

3.2 | Czyszczenie filtra natychmiast po wyjęciu z wody

- W przypadku zatkania filtra wyczyścić go kwaśnym roztworem (na przykład białym octem). Zaleca się robić to przynajmniej raz w roku, ponieważ filtr zatyka się, jeśli nie jest używany przez kilka miesięcy (w okresie zimowym).

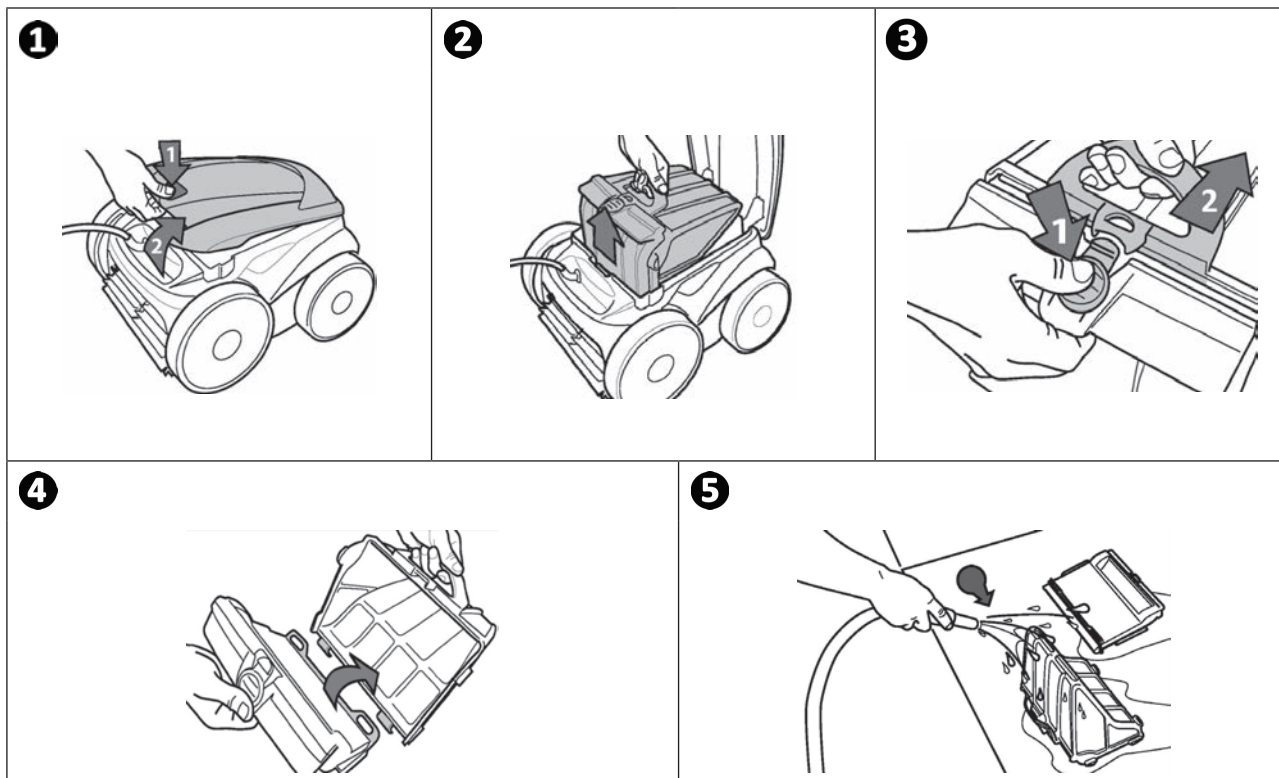

Porada: Sprawdź stan wskaźnika „filtr pełny”



Gdy świeci dioda LED, zdecydowanie zaleca się wyczyszczenie filtra.

▶ 3.3 I Czyszczenie śmigła



Aby uniknąć ryzyka poważnych obrażeń:

- Odłącz robota od zasilania elektrycznego.
- Podczas konserwacji śmigła należy koniecznie nosić rękawice .

- Odkręć śrubę kratki (patrz na ilustracji **1**).
- Zdejmij kratkę (patrz na ilustracji **2**).
- Ostrożnie wyjmij przewodnicę przepływu (patrz na ilustracji **3**).
- Aby wyjąć śmigło, załóż rękawice i ostrożnie przytrzymaj końcówkę śmigła, aby je popchnąć (patrz na ilustracji **4**).
- Usuń wszystkie zanieczyszczenia (włosy, liście, kamyki, ...), które mogłyby zablokować śmigło.

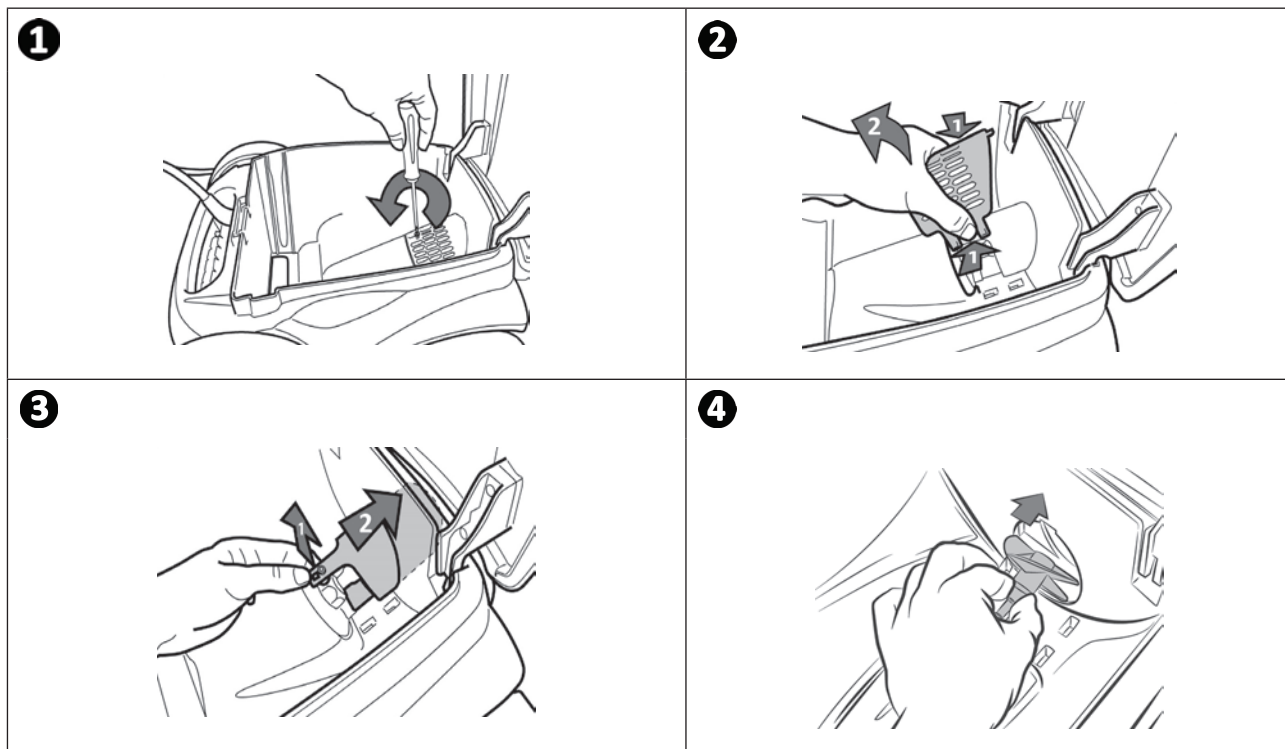

➤ 3.4 I Wymiana szczotek

Czy szczotki są zużyte?

- Należy wymienić szczotki, jeśli wskaźniki zużycia wskazują, że są one zużyte **B**:

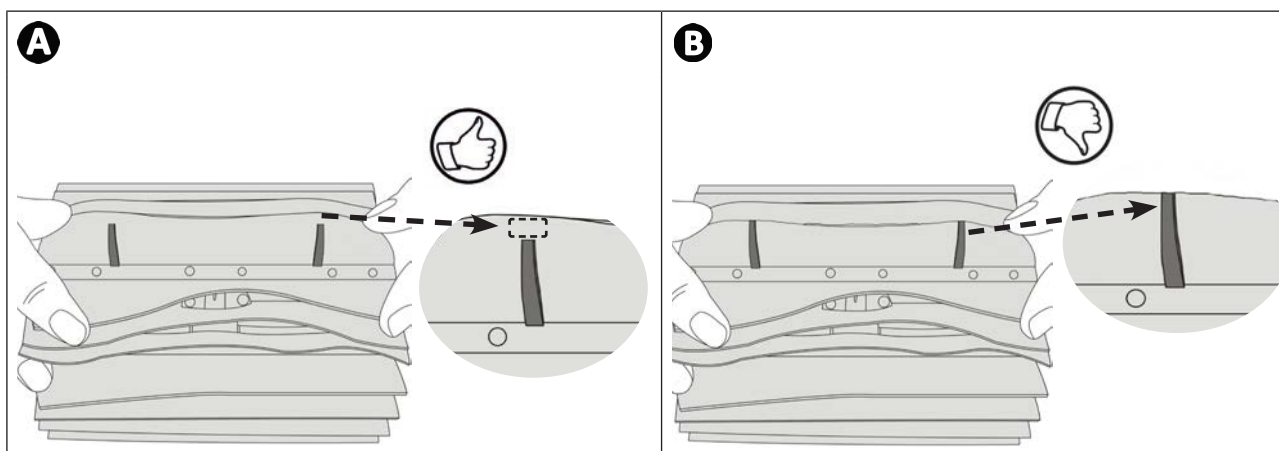

Wymywanie zużytych szczotek

- Usuń wypustki z otworów, w których są przymocowane, a następnie wyjmij szczotki.

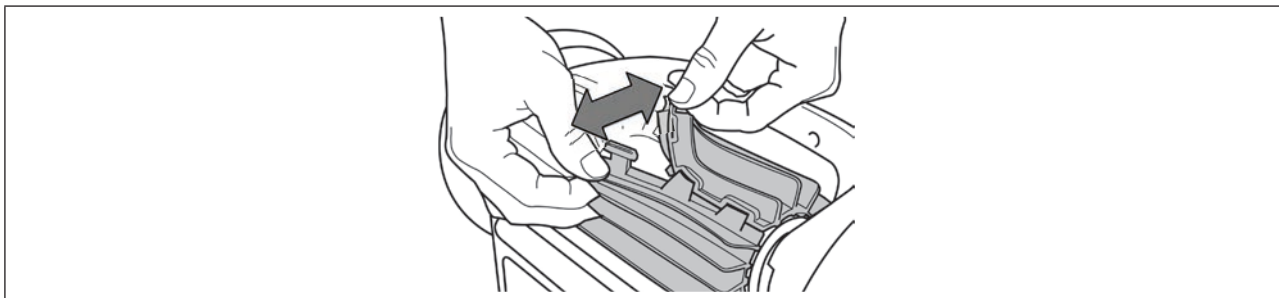

Zakładanie nowych szczotek

- Włóż krawędź bez wypustki pod uchwyt szczotki (patrz na ilustracji **1**).
- Obróć szczotkę wokół jej uchwytu, wsuń zaczepy w otwory montażowe i pociągnij koniec każdego zaczepu, aby przełożyć jego krawędź przez szczelinę (patrz na ilustracji **2**).
- Odetnij wypustki nożyczkami tak, aby znajdowały na poziomie pozostałych listewek (patrz na ilustracji **3**).

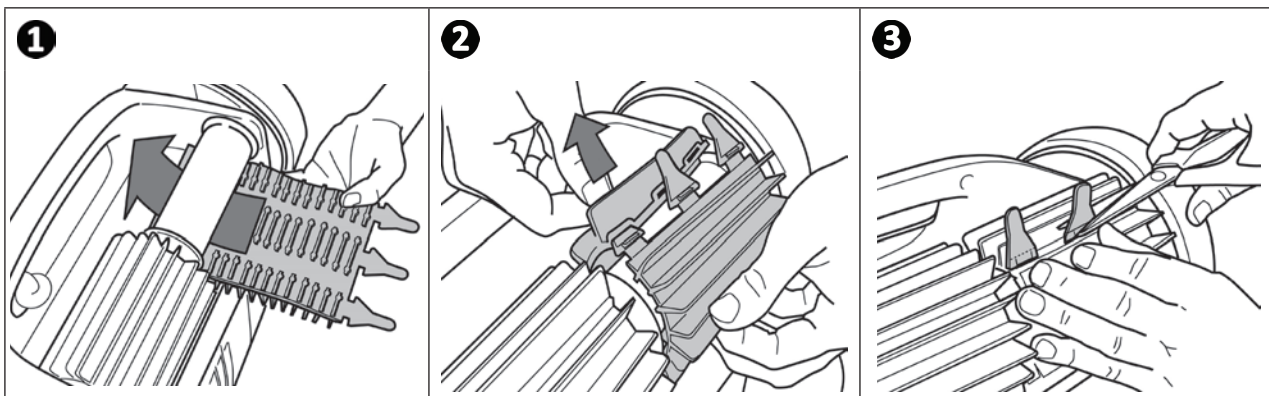

▶ 3.5 I Wymiana opon

Zdejmowanie zużytych opon

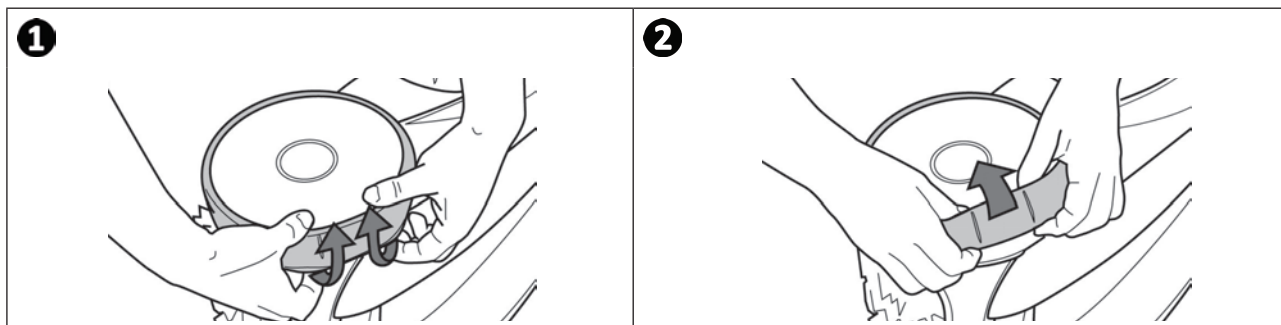

PL

Zakładanie nowych opon

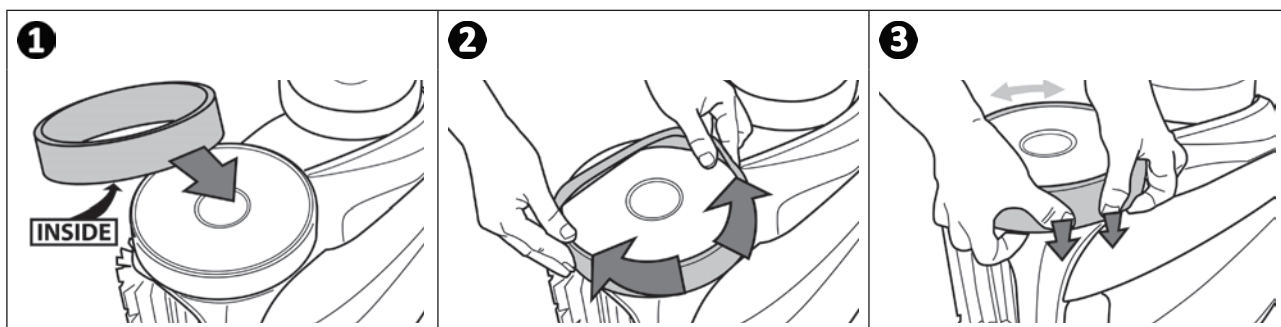



4 Rozwiązywanie problemów



- W razie jakichkolwiek problemów, przed skontaktowaniem się ze sprzedawcą, prosimy o przeprowadzenie prostych czynności kontrolnych wymienionych w poniższych tabelach.
- Jeżeli problem występuje nadal, należy skontaktować się ze sprzedawcą.
- : Czynności zastrzeżone dla wykwalifikowanego technika.

4.1 I Zachowanie urządzenia





Część basenu nie jest odpowiednio wyczyszczona	<ul style="list-style-type: none"> • Przeprowadź ponownie poszczególne etapy zanurzenia (patrz § « 2.1 I Zanurzenie robota w basenie »), zmieniając miejsce zanurzenia w basenie, aby znaleźć optymalną lokalizację.
Urządzenie nie przylega do dna basenu	<ul style="list-style-type: none"> • W kadłubie urządzenia nadal znajduje się powietrze. Przeprowadź ponownie poszczególne etapy zanurzenia (patrz § « 2.1 I Zanurzenie robota w basenie »). • Filtr jest pełny lub brudny: wyczyść go czystą wodą. W przypadku zatkania filtra, wyczyść go kwaśnym roztworem (na przykład białym octem). W razie potrzeby wymień filtr. • Śmigło jest uszkodzone:
Urządzenie nie wspina się po ścianach basenu, jak pierwotnie. (Ze względu na swoje oprogramowanie urządzenie nie zawsze wspina się po ścianach)	<ul style="list-style-type: none"> • Filtr jest pełny lub brudny: wyczyść go czystą wodą. W przypadku zatkania filtra, wyczyść go kwaśnym roztworem (na przykład białym octem). W razie potrzeby wymień filtr. • Opaski są zużyte: wymień je. • Choć woda wydaje się czysta, mikroskopijne glony niewidoczne gołym okiem są obecne w basenie, co powoduje, że ściany są śliskie i uniemożliwiają wspinanie się urządzenia. Wykonaj chlorowanie szkodowe i nieznacznie obniż pH. Nie pozostawiaj urządzenia w wodzie podczas chlorowania szokowego. • Szczotki są zużyte: sprawdź wskaźniki zużycia § « 3.4 I Wymiana szczotek », a następnie obróć szczotki, aby sprawdzić, czy obracają się swobodnie. W razie potrzeby należy wymienić szczotki.
Po uruchomieniu urządzenie nie wykonuje żadnego ruchu	<ul style="list-style-type: none"> • Sprawdź, czy gniazdo zasilania zasilacza z funkcją sterowania jest zasilane. • Sprawdź, czy cykl czyszczenia został rozpoczęty i czy lampki świecą się.
Kabel się zaplątał	<ul style="list-style-type: none"> • Nie rozwijaj całej długości kabla w basenie. • Rozwiń w basenie jedynie wymaganą długość kabla i rozłóż resztę kabla na krawędzi basenu.
Robot blokuje się w dyszach tłoczących lub dennych otworach spustowych	<ul style="list-style-type: none"> • Zatrzymaj pompę filtrującą i rozpocznij nowy cykl czyszczenia. • Umieść zasilacz z funkcją sterowania pośrodku długości basenu, przestrzegając warunków bezpieczeństwa, patrz § « 2.3 I Podłączanie zasilania elektrycznego ». Jeśli czyszczenie nie jest optymalne, zmień położenie zasilacza z funkcją sterowania i zanurzenie robota.
Robot powoli wspina się po ścianach i zatrzymuje się poniżej linii wody Robot szybko wspina się po ścianach i przekracza linię wody, zaczynając zasysanie powietrza	<ul style="list-style-type: none"> • Robot może zachowywać się różnie w zależności od powłoki basenu, może być konieczna modyfikacja jednego z parametrów - w tym celu należy skontaktować się ze sprzedawcą
Zasilacz z funkcją sterowania nie reaguje na żadne naciśnięcia przycisków	<ul style="list-style-type: none"> • Odłącz kabel zasilający od gniazdka elektrycznego, odczekaj 10 sekund i ponownie podłącz kabel zasilający.
Ekran wyświetla komunikat kiedy tryb pilota jest aktywny	<ul style="list-style-type: none"> • Oznacza to, że baterie w pilocie są zbyt słabe: należy je wymienić.

Dioda LED pilota miga powoli lub świeci światłem ciągłym	<p>Problem dotyczący zasięgu pilota:</p> <ul style="list-style-type: none"> • Ustaw zasilacz z funkcją sterowania na wózku w minimalnej odległości 3,5 metra od basenu. • Skieruj zasilacz z funkcją sterowania w stronę basenu, aby poprawić zasięg pilota. Upewnij się, że żadne duże przeszkody nie znajdują się między zasilaczem z funkcją sterowania a basenem.
Dioda LED pilota świeci światłem ciągłym	<ul style="list-style-type: none"> • Problem z synchronizacją: wykonaj ponownie wszystkie etapy synchronizacji (patrz § « 2.7.4 Synchronizacja pilota z zasilaczem z funkcją sterowania »).

Jeżeli problem występuje nadal, należy skontaktować się ze sprzedawcą: 

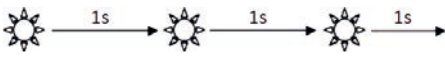

PL

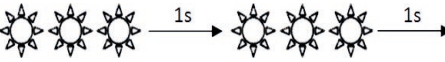
➤ 4.2 I Alerty użytkownika

Alerty użytkownika (w zależności od modelu)		
Dioda LED miga: 	Kod błędu: 	Rozwiązania
	Er: 10	<ul style="list-style-type: none"> • Sprawdź, czy robot jest prawidłowo podłączony do zasilacza z funkcją sterowania. W razie potrzeby odłącz go i podłącz ponownie zgodnie z procedurą.
	Er: 02 Er: 03 Er: 05 Er: 06	<ul style="list-style-type: none"> • Sprawdź, czy nic nie przeszkadza w obracaniu się szczotek i kół. Aby to zrobić, obróć koła (o 1/4 obrotu), aby uwolnić wszelkie zablokowane zanieczyszczenia.
	Er: 07 Er: 08	<ul style="list-style-type: none"> • Robot pracuje poza basenem. Robot powinien zawsze być uruchamiany w wodzie (patrz § « 2.1 I Zanurzenie robota w basenie »).
	Er: 01 Er: 04	<ul style="list-style-type: none"> • Sprawdź, czy w śmigle nie ma kamieni ani włosów. • W razie potrzeby wyczyść lub wymień filtr.

Jeżeli problem występuje nadal, należy skontaktować się ze sprzedawcą: 

Kody błędów



- Naciśnięcie przycisku umożliwia usunięcie kodu błędu i wyłączenie zasilacza z funkcją sterowania.
- Ekran przechodzi w stan czuwania po 10 minutach. Aby ponownie włączyć ekran, wystarczy nacisnąć przycisk.
- W przypadku wykrycia błędu, zasilacz z funkcją sterowania chwilowo wyłącza programowanie (dioda LED  gaśnie).
- Naciśnij i przytrzymaj przycisk , aby ponownie zatwierdzić bieżące programowanie.

➤ 4.3 I Menu diagnostyki wstępnej (w zależności od modelu)

- Wyłącz urządzenie, jeśli wykonywany jest cykl czyszczenia.
- Aby przejść do menu:

AV 350 50 - GV 3520 - OV 3500 - OV 3505 - OV 3510 - RV 4550 - RV 4560 - Vortex™ 305 - Vortex™ 4 PLUS	Naciśnij i przytrzymaj  przez co najmniej 5 sekund
RV4560 - RV 5400 - RV 5470 - RV 5500 - RV 5600	Naciśnij i przytrzymaj  +  przez co najmniej 5 sekund

- Wyświetlane są po kolei informacje dotyczące stanu urządzenia:

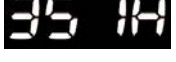
➊  3 sekundy
➋  3 sekundy
➌  3 sekundy

Powrót do menu

- ➊ Całkowity czas działania (w godzinach)
- ➋ Ostatni kod błędu (wyświetlany, jeśli wystąpił co najmniej jeden błąd robota)
- ➌ Czas działania poza stanem błędu (wyświetlany, jeśli wystąpił co najmniej jeden błąd robota)



Wskazówka: w razie potrzeby poinformuj sprzedawcę o stanie urządzenia



Recykling

Ten symbol, wymagany przez europejską dyrektywę WEEE 2012/19/UE (dyrektywa w sprawie zużytego sprzętu elektrycznego i elektronicznego) oznacza, że urządzenia nie należy wyrzucać do kosza. Musi ono zostać przekazane do selektywnej zbiórki odpadów w celu ponownego użycia, recyklingu lub odzysku. Jeśli urządzenie zawiera substancje potencjalnie niebezpieczne dla środowiska, zostaną one wyeliminowane lub zneutralizowane. Należy uzyskać odpowiednie informacje dotyczące recyklingu u sprzedawcy.

Twój sprzedawca
Your retailer

Model urządzenia
Appliance model

Numer seryjny
Serial number

Aby uzyskać więcej informacji, zarejestrować produkt i skontaktować się z działem obsługi klienta:

For more information, product registration and customer support:

www.zodiac.com

